

# Austauschreihe DU-Talks

## *Berufsschule 2 Nürnberg*



Dr. Hasan Gençel, OStR  
(FG: Fertigungstechnik 1)

Robert Reitberger, StD  
(FG: Fertigungstechnik 2)

08.11.2022

# 1. DU-Konzept (Fachgruppe Fertigungstechnik 1)

Modul:

***F-12/1: Planen und realisieren  
technischer Systeme***

***Teilthema: Projektmanagement***

Beruf: Industriemechaniker\*innen



# Zielvorstellungen

- **Fachkompetenz** (Projektmanagementmethoden, Anwendung u. Transfer)
- **Sozialkompetenz** (Teamarbeit, Konfliktbewältigung, dig. Kommunikation...)
- **Personalkompetenz** (Förderung der Selbstständigkeit, Zielstrebigkeit, Zeitmanagement, Kreativität...)
- **Methodenkompetenz** (dig. Medien, Präsentation, Recherche, Dokumentationen, Berufssprache Deutsch, Problemlösekompetenz...)

# Kurzbeschreibung

- **1.Tag (Präsenzunterricht)**
- Einführung: Sensibilisierung der Schüler\*innen (u.a. Warum / Was sind Projekte? Ablauf, Ziele, Methoden)
- Einführung ins Microsoft-Teams; -OneNote; Mebis (Struktur, Ablagen, Gruppen)
- Gruppeneinteilungen (Stamm- und Expertenteams)
- Arbeitsaufträge: Zusatzsystem zur Beschickung

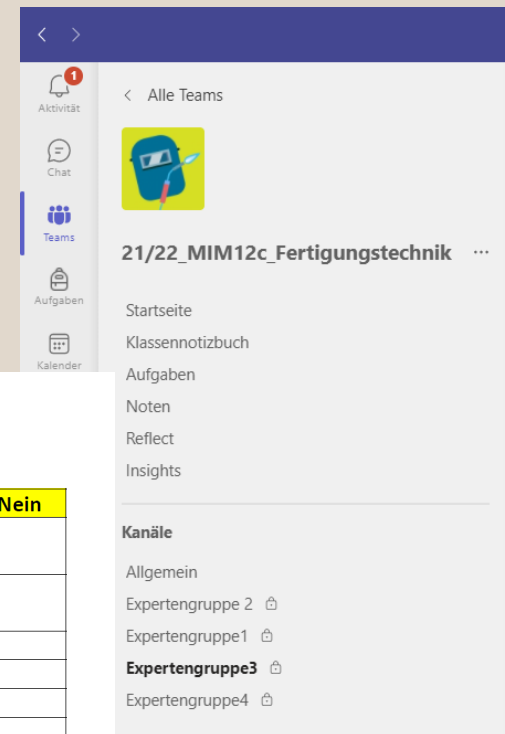
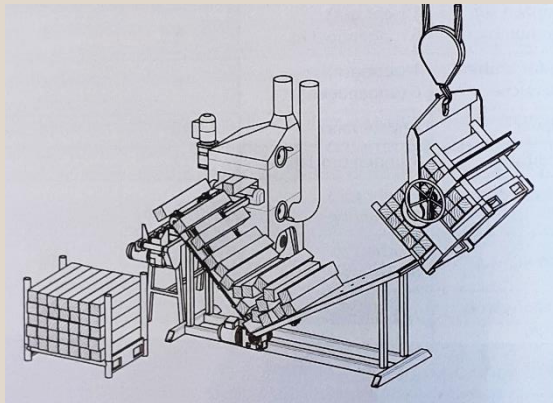

## Checkliste – Unterlagen

Nr.	Kriterien	Ja /Nein
1	Sind alle wichtigen Inhalte aufgeführt und sind sie fachlich korrekt?	
2	Sind die Inhalte logisch und systematisch gegliedert? (z.B. Haupt- und Teilüberschriften etc.)	
3	Sind sinnvolle Grafiken und Bilder verwendet worden? alle Rechtschreib- und Grammatikfehler korrigiert? Seitenzahl von drei wurde eingehalten? s Dokument ansprechend und übersichtlich führt? (z.B. Schriftgröße, Absätze etc.) die Quellen aufgeführt (z.B. Inhalte, Bild etc.)? s Dokument auch als PDF im richtigen Ordner speichert worden?	

## Aufgabenverteilung in der Gruppe ...

Wer?	Was? (Teilaufgaben)	Bis Wann? (Uhrzeit)	Status (erledigt/nicht erledigt)	Sonstiges
z.B. Müller	z.B. Grafiken erstellen	z.B. 11.00 Uhr	z.B. nicht erledigt	Software ist Paint

# Kurzbeschreibung

- **2.Tag (Distanzunterricht)**
  - Schüler\*innen bearbeiten die Arbeitsaufträge A-D (Expertenteams); erstellen Unterlagen und Videos, Anwendung: Zusatzsystem zur Beschickung
  - Feedback zum Online-Tag (Forms)
  - **3.Tag (Präsenzunterricht)**
  - Präsentation der Ergebnisse (Expertengruppe-Stammgruppe)
- Feedbackergebnisse werden besprochen



Bildquelle:pexels.com

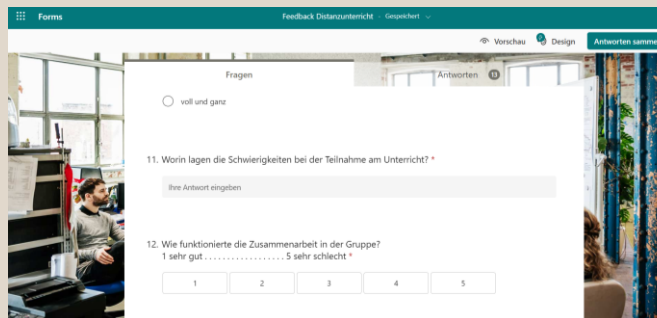

Forms Feedback Distanzunterricht Gespeichert

Vorschau Design Antworten sammeln

Fragen

voll und ganz

11. Worin lagen die Schwierigkeiten bei der Teilnahme am Unterricht? \*

Ihre Antwort eingeben

12. Wie funktionierte die Zusammenarbeit in der Gruppe?  
1 sehr gut ..... 5 sehr schlecht \*

1 2 3 4 5

**Arbeitsauftrag:**

**Expertengruppe A**



Bild 1

Bearbeiten Sie gemeinsam und arbeitsteilig in Ihrer Expertengruppe folgende Arbeitsaufträge (siehe Datei Aufgabenverteilung):

1. Lesen Sie sich in das Thema **Projektstrukturplan** ein. Verwenden Sie in der Informationsphase unterschiedliche Quellen im Internet. Beachten Sie auch die Infodatei, die Sie ebenfalls im Ordner „Aufgabenstellung und Infos“ (Teams) finden.



Bild 2

2. Erstellen Sie eine Word-Datei, in der Sie den Projektstrukturplan schriftlich vorstellen.

**Arbeitsauftrag:**

**Expertengruppe B**



Bild 1

Bearbeiten Sie gemeinsam und arbeitsteilig in Ihrer Expertengruppe folgende Arbeitsaufträge (siehe Datei Aufgabenverteilung):

1. Lesen Sie sich in das Thema **Netzplantechnik** ein. Verwenden Sie in der Informationsphase unterschiedliche Quellen im Internet. Beachten Sie auch die Infodatei, die Sie ebenfalls im Ordner „Aufgabenstellung und Infos“ (Teams) finden.



Bild 2

2. Erstellen Sie eine Word-Datei, in der Sie die **Netzplantechnik** schriftlich vorstellen. Die Datei sollte mind. drei Seiten lang sein. Sie sollte u.a. folgende Infos beinhalten: Methodenbeschreibung, Vor- und Nachteile, grafische Darstellung bzw. Bilder und ein Beispiel. Bitte überprüfen Sie Ihr Dokument auf Rechtschreibung und Grammatik. Achten Sie darauf, dass Sie in ganzen Sätzen schreiben und dass die erstellten Seiten ansprechend sind (äußere Form). Listen Sie am Ende des Dokuments die Quellen auf, die Sie benutzt haben (Quellenangabe). Folgende Internetseiten geben beispielsweise hierzu Infos:

# Mehrwerte / Selbstständigkeit

- Dig. Zusammenarbeit /Kommunikation
- Selbstständigkeit / Zeitmanagement / Eigenmotivation / Verantwortung
- Lehrer\*in nicht immer präsent in der Gruppe
- Lehrer\*in als Coach und Berater (bei Bedarf, ist immer ansprechbar)
- Anwendung von div. Programmen (Videoprogramm, Excel, PP..)
- Konfliktbewältigung im Team
- Anwendung der Theorie → Praxis-Transferaufgabe
- Abwechslung

# Herausforderungen u. Konzeptanpassung



- Insgesamt sehr positive Rückmeldung
- Videoqualität z.T. unterschiedlich
- Auswahl der Videosoftware reduzieren, Vorbereitungstag intensivieren.
- Gruppeneinteilung wurden später gezielter vorgenommen (nicht zufällig)
- Bei Technikproblemen; Präsenz in der Schule möglich (PC-Raum)
- Konzept schwierig bei sehr leistungsschwachen Schüler\*innen

# Integration in die Schulentwicklung

- Nach jedem Durchlauf wird DU evaluiert und mit den Schüler\*innen besprochen (PDCA-Zyklus).
- Erfahrungen und Ergebnisse werden in div. L.-Teams und in der gesamten Abteilung kommuniziert (FG-Sitzungen oder Workshops).
- Austausch findet auch in den NQS-Sitzungen und am Päd. Tag statt (abteilungsübergreifend).
- SchiLf zu dig. Medien bzw. DU fanden zahlreich statt.
- Synergieeffekte mit Schulprojekten BIRD und PerLen 4.0
- Fortbildungen am IPSN-Nürnberg



**Vielen Dank für Ihre Aufmerksamkeit.**